

Schiebewand SW450

Erläuterung Mitnehmerfunktion Typ 3/3 R (3 Schienen / 3 Elemente)

Typ R: Hauptelement öffnen von links nach rechts (Von innen gesehen)

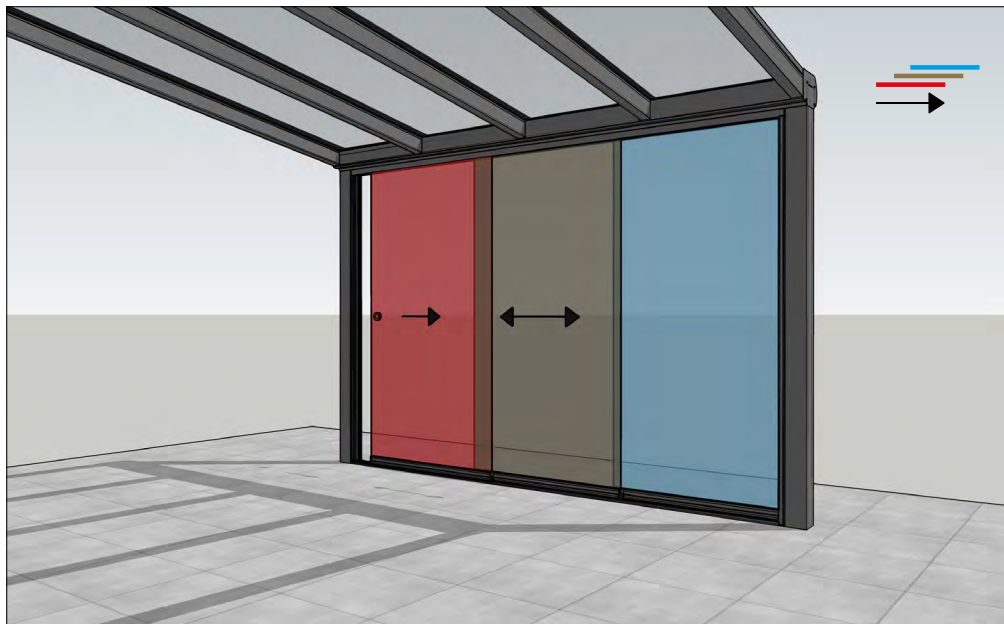

- Hauptelement
- Mittleres Element(e)
- Feststehendes Element
- ↔ Schieberichtung

Mitnehmer in Laufwagen (optional)

Die Mitnehmer sorgen dafür, dass sich die Elemente einander beim Öffnen bzw. Schließen „mitnehmen“. Es gibt drei verschiedene Mitnehmer: links, rechts und doppelt.



Endkappen in Laufwagen

Wird verwendet, um die Seiten der äußeren Laufwagen abzuschließen.

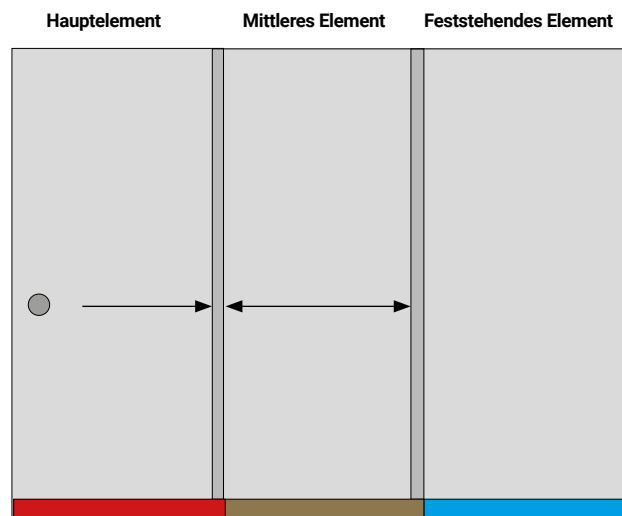

Ober- und Bodenschiene SW450 3-Spurig

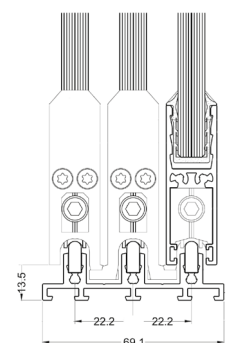
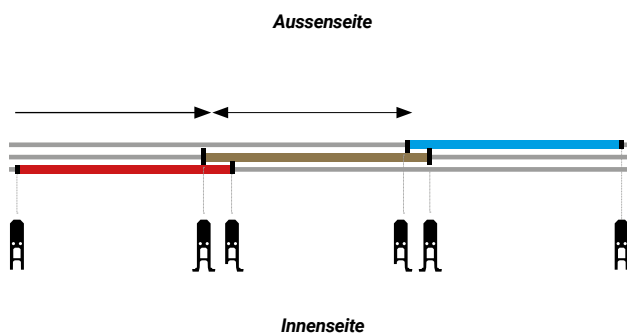
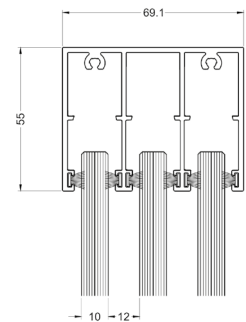

Schiebewand SW450

Erläuterung Mitnehmerfunktion Typ 3/3 L (3 Schienen / 3 Elemente)

Typ L: Hauptelement öffnen von rechts nach links (Von innen gesehen)

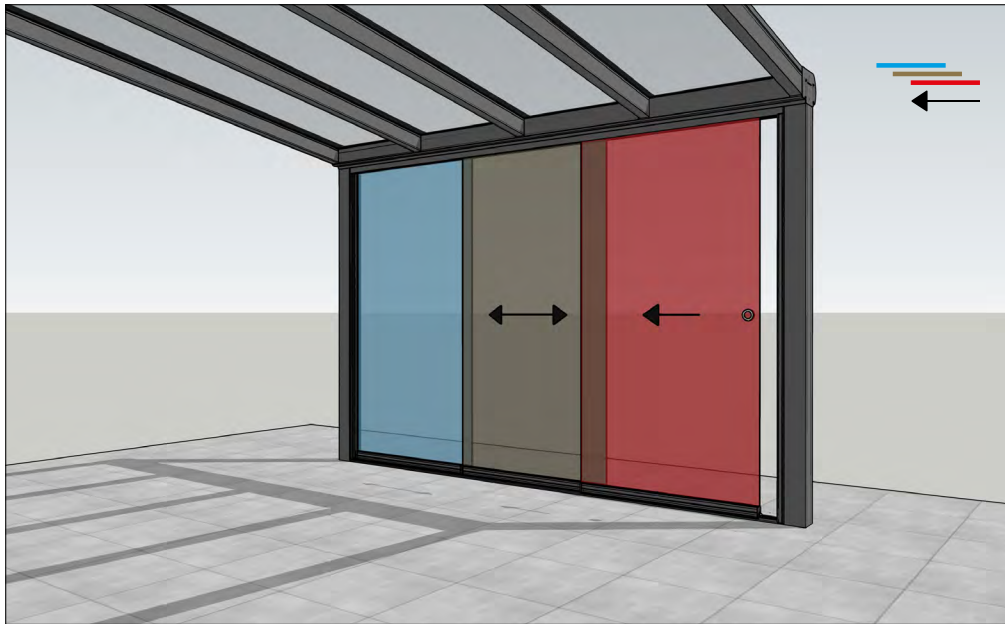

- Hauptelement
- Mittleres Element(e)
- Feststehendes Element
- ← Schieberichtung

Mitnehmer in Laufwagen (optional)

Die Mitnehmer sorgen dafür, dass sich die Elemente einander beim Öffnen bzw. Schließen „mitnehmen“. Es gibt drei verschiedene Mitnehmer: links, rechts und doppelt.



Endkappen in Laufwagen

Wird verwendet, um die Seiten der äußeren Laufwagen abzuschließen.



Feststehendes Element Mittleres Element Hauptelement

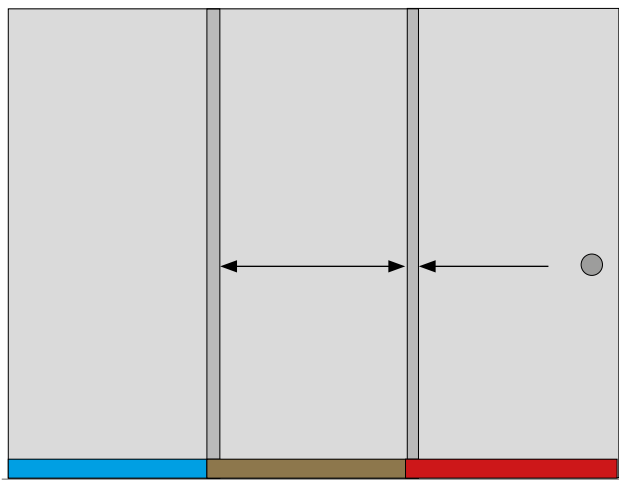

Ober- und Bodenschiene SW450

3-Spurig

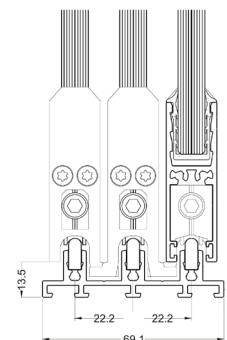
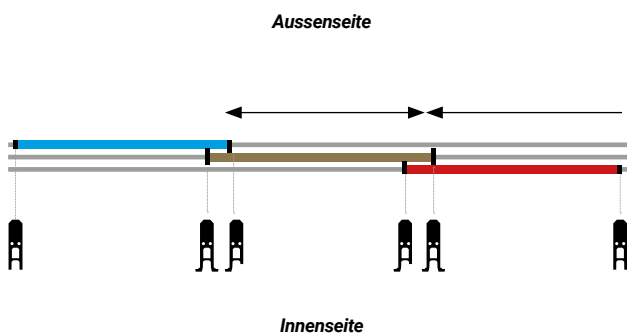
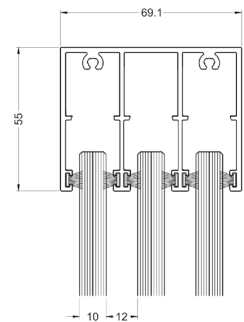

Schiebewand SW450

Erläuterung Mitnehmerfunktion Typ 4/4 R (4 Schienen / 4 Elemente)

Typ R: Hauptelement öffnen von links nach rechts (Von innen gesehen)

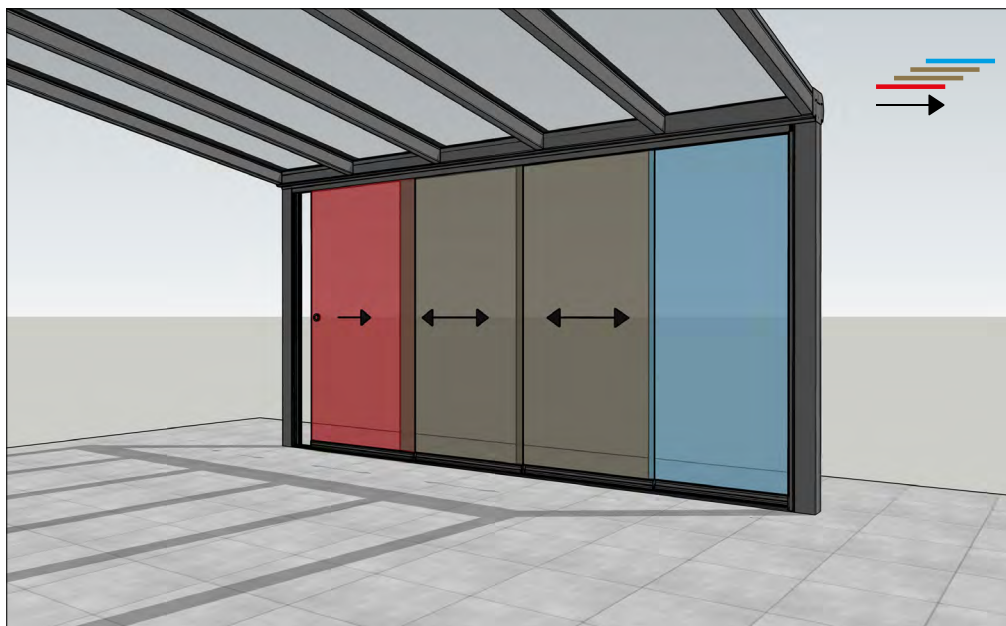

- Hauptelement
- Mittleres Element(e)
- Feststehendes Element
- ↔ Schieberichtung

Mitnehmer in Laufwagen (optional)

Die Mitnehmer sorgen dafür, dass sich die Elemente einander beim Öffnen bzw. Schließen „mitnehmen“. Es gibt drei verschiedene Mitnehmer: links, rechts und doppelt.



Endkappen in Laufwagen

Wird verwendet, um die Seiten der äußeren Laufwagen abzuschließen.

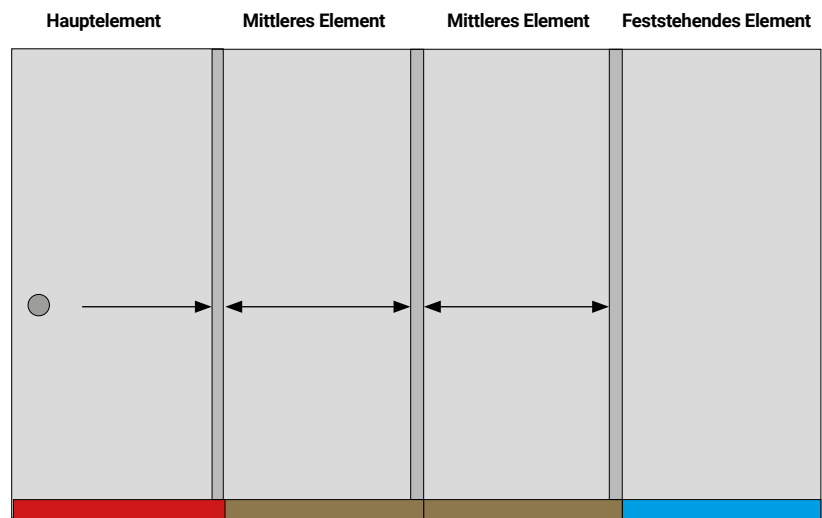

Ober- und Bodenschiene SW450 4-Spurig

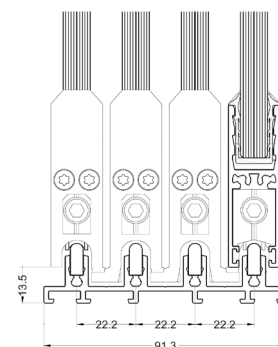
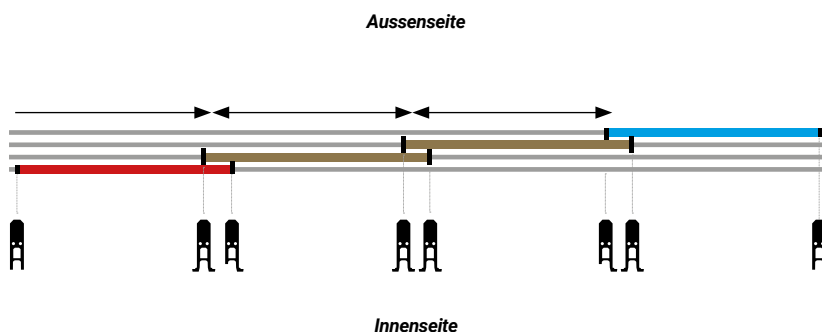
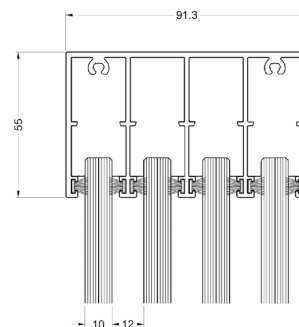

Schiebewand SW450

Erläuterung Mitnehmerfunktion Typ 4/4 L (4 Schienen / 4 Elemente)

Typ L: Hauptelement öffnen von rechts nach links (Von innen gesehen)

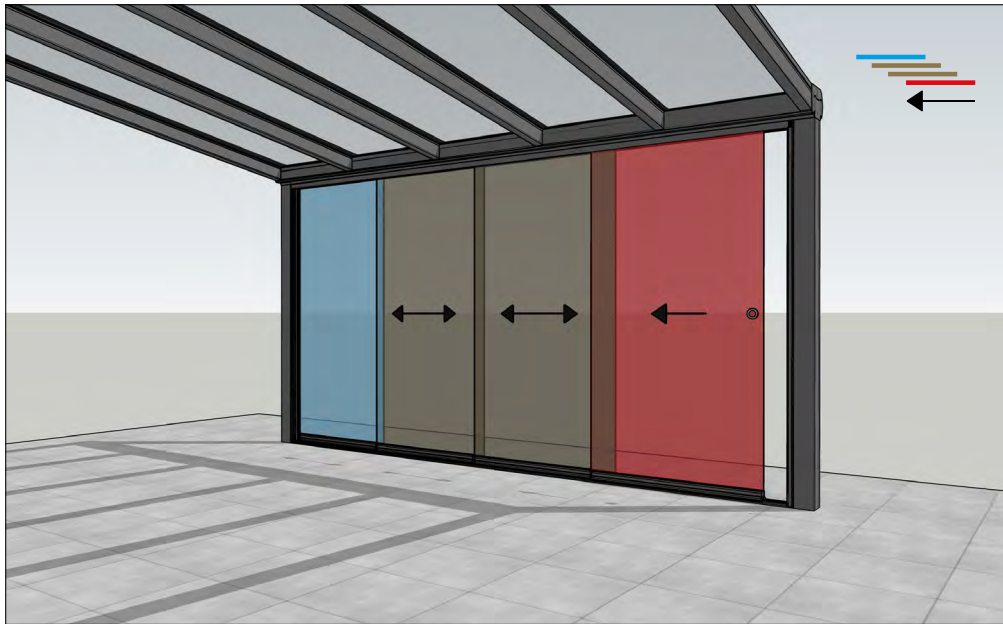

- Hauptelement
- Mittleres Element(e)
- Feststehendes Element
- ← Schieberichtung

Mitnehmer in Laufwagen (optional)

Die Mitnehmer sorgen dafür, dass sich die Elemente einander beim Öffnen bzw. Schließen „mitnehmen“. Es gibt drei verschiedene Mitnehmer: links, rechts und doppelt.



Endkappen in Laufwagen

Wird verwendet, um die Seiten der äußeren Laufwagen abzuschließen.



Feststehendes Element Mittleres Element Mittleres Element Hauptelement

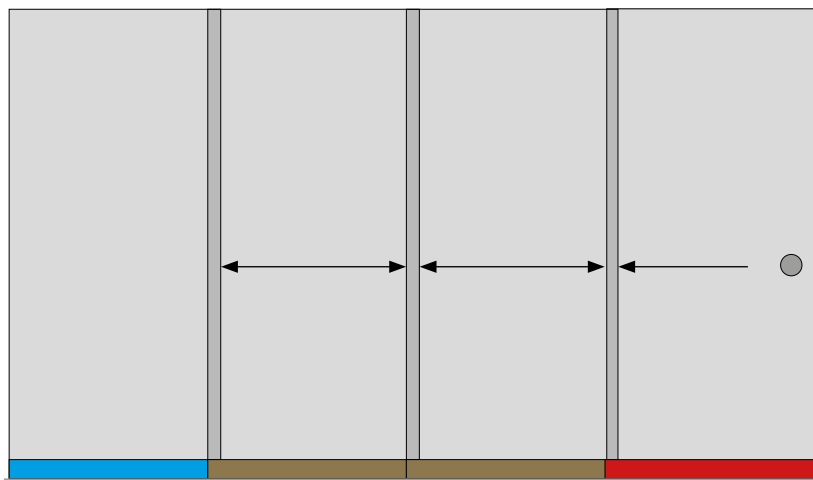

Ober- und Bodenschiene SW450 4-Spurig

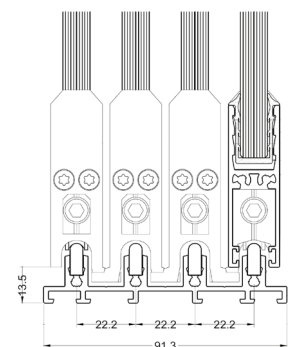
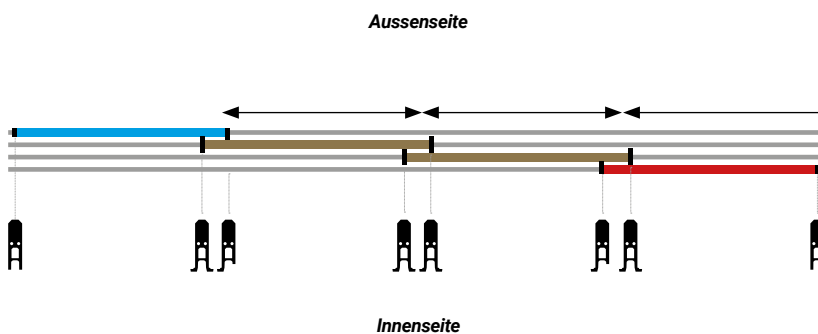
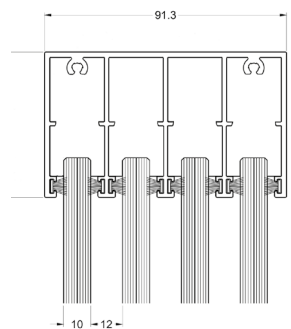

Schiebewand SW450

Erläuterung Mitnehmerfunktion Typ 5/5 R (5 Schienen / 5 Elemente)

Typ R: Hauptelement öffnen von links nach rechts (Von innen gesehen)

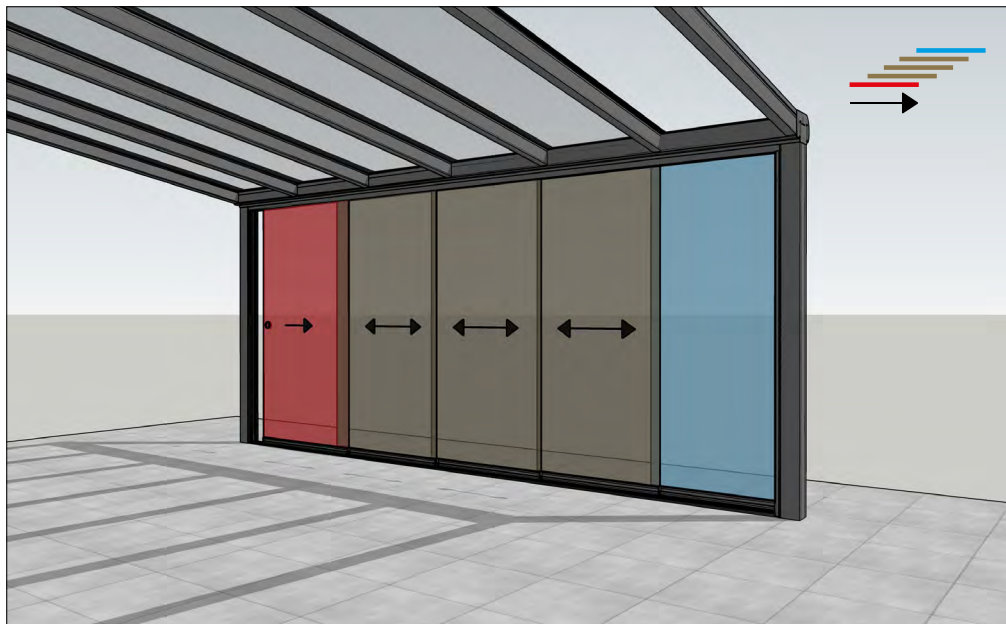

- Hauptelement
- Mittleres Element(e)
- Feststehendes Element
- ↔ Schieberichtung

Mitnehmer in Laufwagen (optional)

Die Mitnehmer sorgen dafür, dass sich die Elemente einander beim Öffnen bzw. Schließen „mitnehmen“. Es gibt drei verschiedene Mitnehmer: links, rechts und doppelt.



Endkappen in Laufwagen

Wird verwendet, um die Seiten der äußeren Laufwagen abzuschließen.

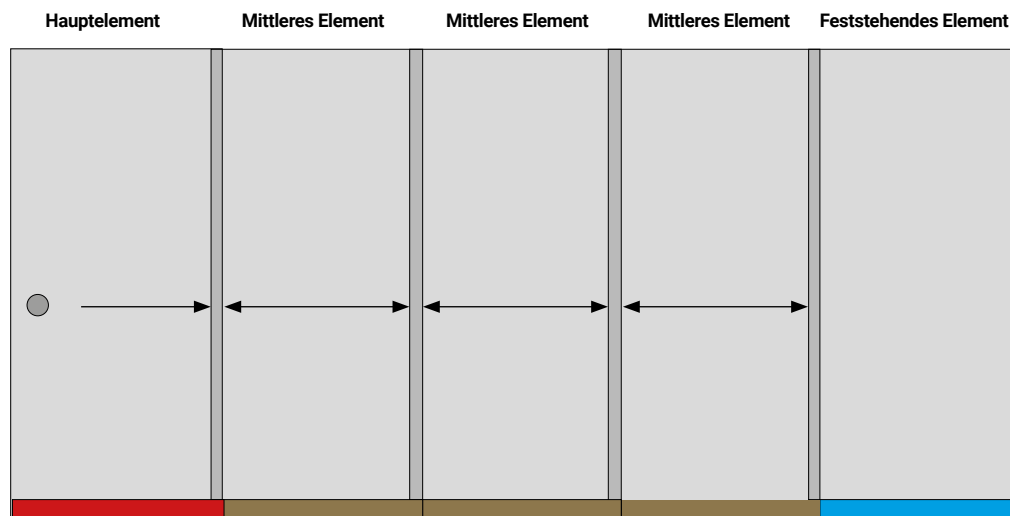

Ober- und Bodenschiene SW450 5-Spurig

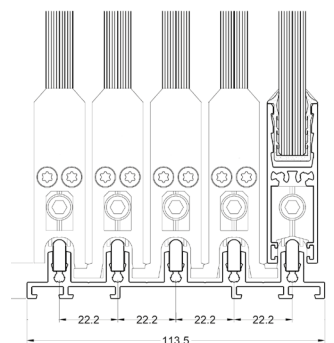
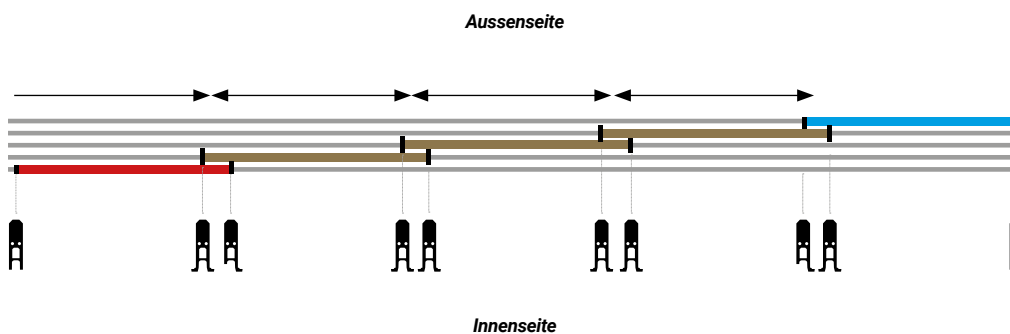
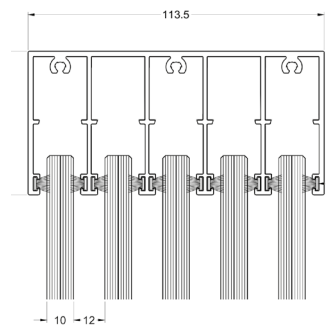

Schiebewand SW450

Erläuterung Mitnehmerfunktion Typ 5/5 L (5 Schienen / 5 Elemente)

Typ L: Hauptelement öffnen von rechts nach links (Von innen gesehen)

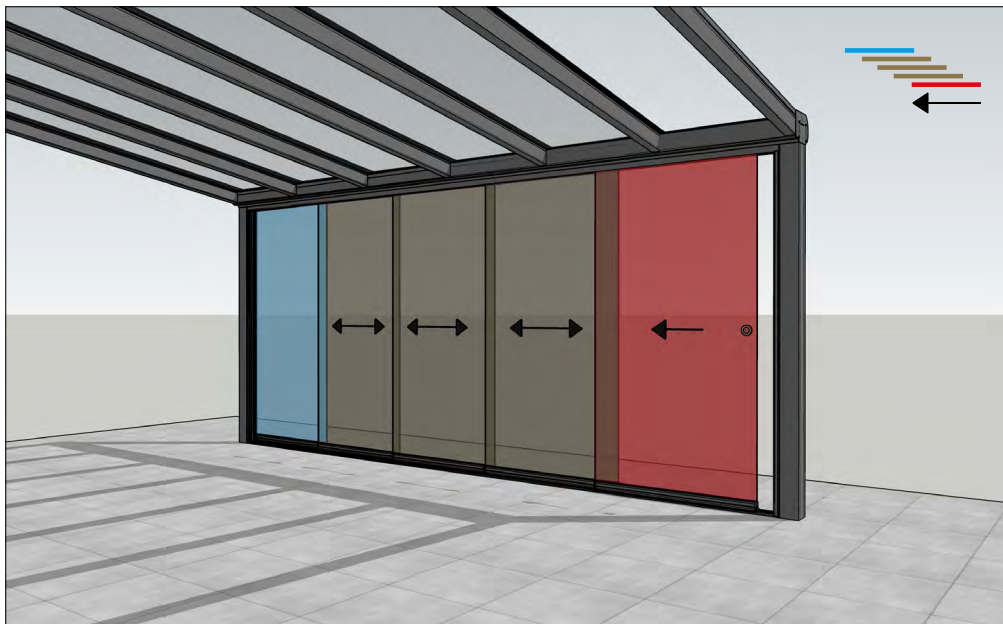

- Hauptelement
- Mittleres Element(e)
- Feststehendes Element
- ↔ Schieberichtung

Mitnehmer in Laufwagen (optional)

Die Mitnehmer sorgen dafür, dass sich die Elemente einander beim Öffnen bzw. Schließen „mitnehmen“. Es gibt drei verschiedene Mitnehmer: links, rechts und doppelt.



Endkappen in Laufwagen

Wird verwendet, um die Seiten der äußeren Laufwagen abzuschließen.



Feststehendes Element Mittleres Element Mittleres Element Mittleres Element Hauptelement

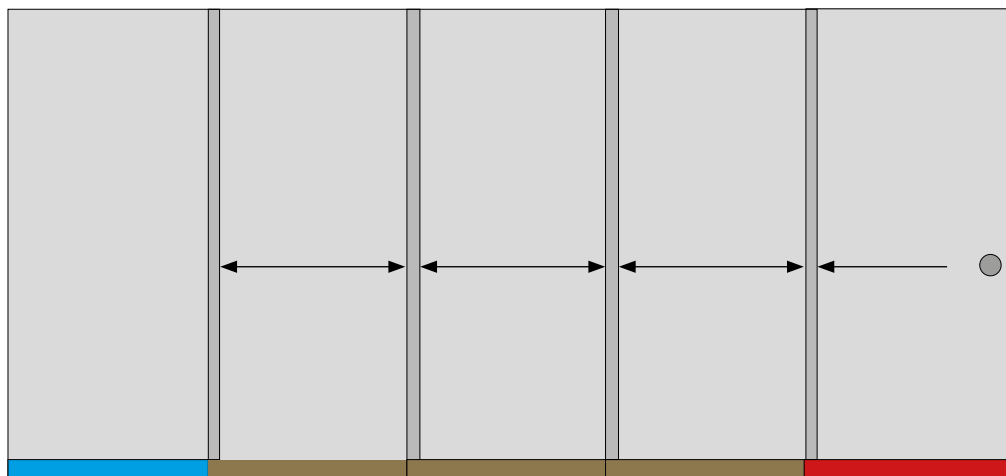

Ober- und Bodenschiene SW450 5-Spurig

